

INSPIRE

РУКОВОДСТВО ПО СБОРКЕ И ЭКСПЛУАТАЦИИ

ДВОЙНОЙ БЛОК INSPIRE CFT1

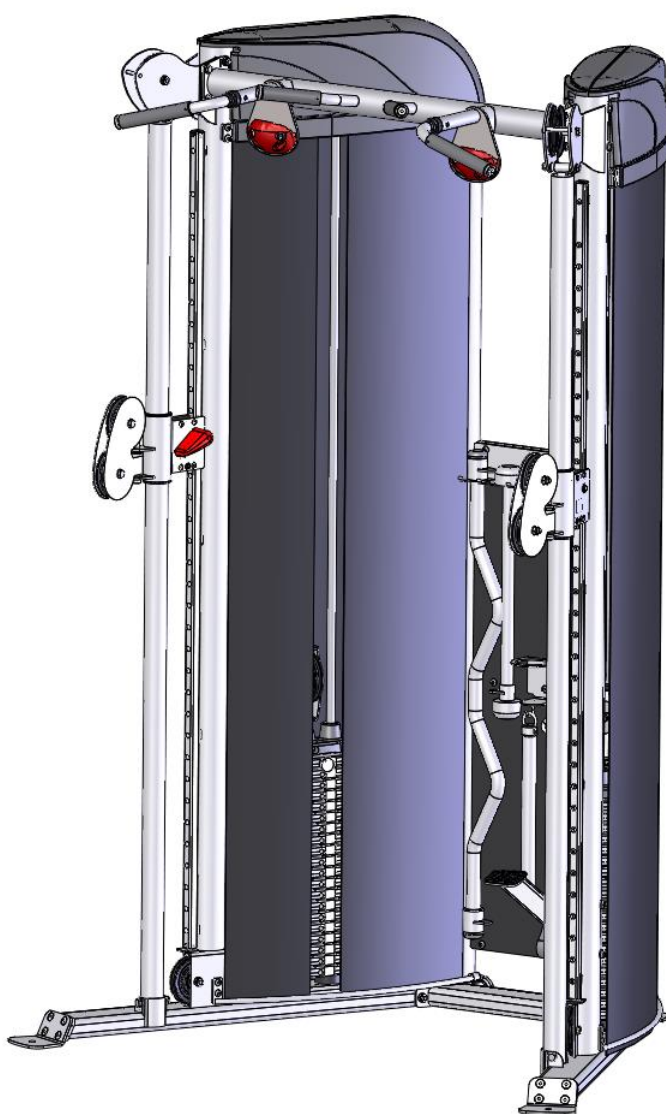

ЗАПИШИТЕ СЕРИЙНЫЙ НОМЕР ЗДЕСЬ

ПОЗДРАВЛЯЕМ! Вы только что сделали первый шаг к более здоровому и сильному телу. Многофункциональная силовая станция дает возможность раскрыть потенциал Вашего тела. Доказано, что регулярные силовые тренировки обладают большим количеством преимуществ, включая: повышение мышечного тонуса, уменьшение жировых отложений, повышение уровня энергии, снижение стресса и улучшение функционального состояния сердца. Еще раз поздравляем Вас с тем, что Вы уже на пути к улучшению своего внешнего вида, общего состояния здоровья и качества жизни.

ПЕРЕД СБОРКОЙ ТРЕНАЖЕРА

ВАЖНО! Прочтите руководство полностью, прежде чем начать сборку или использовать тренажер. Данное руководство содержит пошаговые инструкции по правильной сборке.

Воспользуйтесь списком деталей, включенным в данное руководство, чтобы проверить их наличие перед сборкой. Если какие-либо детали отсутствуют, обратитесь за заменой к продавцу или свяжитесь с Inspire по телефону 877-738-1729.

Перед тем как начать собирать тренажер, освободите для этого достаточно пространства. Во время сборки и использования тренажера мы рекомендуем использовать резиновый коврик для защиты деревянных полов или ковровых покрытий от повреждений. Для коммерческого использования в тренажерных залах рекомендуется прикрепить тренажер к полу болтами через отверстия в опорных плитах.

Данный тренажер предназначен для использования только в помещении. Некоторые детали могут ржаветь во влажной среде, что в свою очередь может привести к нарушению функциональности тренажера.

Обслуживание тренажера должно производиться только официальным розничным продавцом Inspire. Обслуживание, выполняемое кем-либо другим, может привести к потере гарантии. Если Вам нужна помощь в поиске официального розничного продавца, свяжитесь с нами напрямую:

Inspire Fitness 255 Airport Circle
Каб. 101
Корона, Калифорния 92880
Тел.: 877-738-1729
Факс: (714) 738-1728
www.inspirefitness.com

СОДЕРЖАНИЕ

Раздел	Страница
Важные правила безопасности	1
Необходимые инструменты	1
Список деталей	2
Схема троса	3
Инструкция по сборке	5
Наклейки	14
Расположение наклеек	15
Аксессуары. Советы	16
Общая информация по эксплуатации	17
График обслуживания	18
Ограниченная гарантия	19

ВАЖНЫЕ ПРАВИЛА БЕЗОПАСНОСТИ

Пожалуйста, прочтите руководство полностью и ознакомьтесь со всеми наклейками и предупреждениями перед использованием данного тренажера.

- **ВНИМАНИЕ!** Тренажер необходимо регулярно проверять для обеспечения безопасности и надлежащего функционирования. Используйте график технического обслуживания, приведенный в конце данного руководства. Немедленно заменяйте все неисправные или изношенные детали. Обратите особое внимание на движущиеся детали, такие как тросы и шкивы, а также на детали, присоединяющие аксессуары. Подробные сведения см. в разделе "Общая информация по эксплуатации".
- Используйте оборудование только по назначению. Не используйте крепежные детали, не рекомендованные производителем.
- Посторонние должны находиться на расстоянии не менее 1.5 м от тренажера, пока он используется.
- Дети никогда не должны находиться рядом с тренажером.
- Тренажер должен располагаться подальше от стен и других препятствий.
- Если во время тренировки Вы почувствуете одышку, боль или головокружение, немедленно остановитесь. Inspire настоятельно рекомендует проконсультироваться с врачом перед началом программы тренировок.

ИНСТРУМЕНТЫ, НЕОБХОДИМЫЕ ДЛЯ СБОРКИ

- Комплект торцевых головок (16 мм, 17 мм, и 19 мм)
- Комплект торцевых ключей (16 мм, 17 мм, и 19 мм)
- Шестигранные ключи 4 мм, 5 мм и 6 мм (поставляются в комплекте с крепежными деталями)

СПИСОК ДЕТАЛЕЙ

№	Описание деталей	Кол-во	В наличии (шт.)
1	Правая основная рама в сборе	1	
2	Левая основная рама в сборе	1	
3	Ножки	4	
4	Задняя поперечная балка	1	
5	Крючки для аксессуаров	1	
6	Передняя поперечная балка	1	
7	Направляющие стержни	4	
8	Верхняя плита / Соединительная деталь в сборе	2	
9	Регулируемый шкив в сборе	2	
10	Резиновые амортизаторы	4	
11	Верхний кронштейн для крепления защитного экрана 1	2	
12	Верхний кронштейн для крепления защитного экрана 2	2	
13	Кронштейны для крепления нижнего защитного экрана	2	
14	Защитный экран, широкий	2	
15	Защитный экран, средний	2	
16	Защитный экран, узкий	2	
17	Педаль в сборе	1	
18	Красные ручки слайдеров	2	
19	Правая верхняя крышка	2	
20	Левая верхняя крышка	2	
21	Вращающийся прямой гриф	1	
22	Вращающийся изогнутый гриф EZ	1	
23	Спортивная рукоять	1	
24	Веревка для упражнений	1	
25	D-образная ручка	2	
26	Ремень для подтягиваний	1	
27	Смазка для направляющих стержней	1	
28	Краска для подкрашивания	1	

№	Описание детали	Кол-во	В наличии (шт.)
1	Болт с цилиндрической головкой М5 х 8	2	
2	Болт с цилиндрической головкой М5 х 30	2	
3	Болт с цилиндрической головкой М5 х 55	4	
4	Болты с полукруглой головкой М8 х 12	16	
5	Болт с шестигранной головкой М10 х 25	4	
6	Болт с шестигранной головкой М10 х 95	8	
7	Болт с шестигранной головкой М10 х 75	4	
8	Болт с шестигранной головкой М10 х 100	4	
9	Болт с шестигранной головкой М10 х 125	4	
10	Болт с шестигранной головкой М10 х 45	4	
11	Винты с плоской головкой М10 х 20	16	
12	Болт с шестигранной головкой М10 х 75 с полной резьбой	4	

13	Плоская шайба М10	48	
14	Плоская шайба М8	16	

15	Цилиндрические гайки М5 х 14	6	
16	Контргайка М10	24	

17	Втулка	4	
18	U-образная скоба	2	
19	Пружинный зажим	2	
20	Штифт грузоблока	2	
21	Шестигранный ключ 4 мм	1	
22	Шестигранный ключ 5 мм	1	
23	Шестигранный ключ 6 мм	1	

СХЕМА ТРОСА

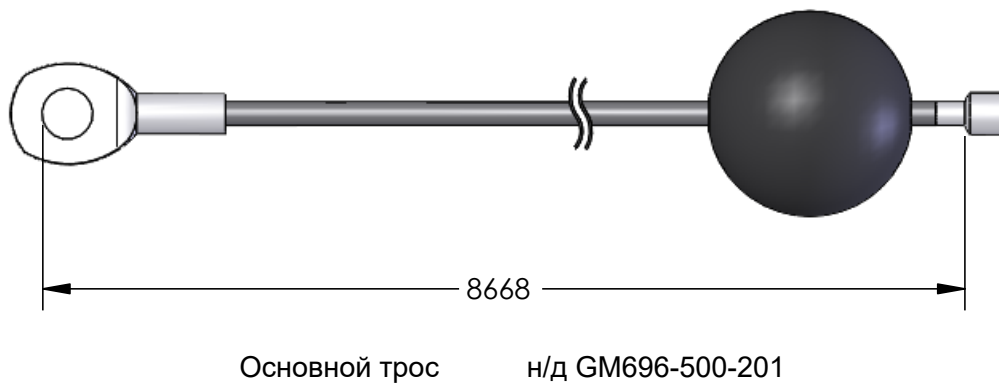

Длина троса указана в миллиметрах и предназначена только для справки.
Длина троса может измениться без предварительного уведомления.

ИНСТРУКЦИЯ ПО СБОРКЕ

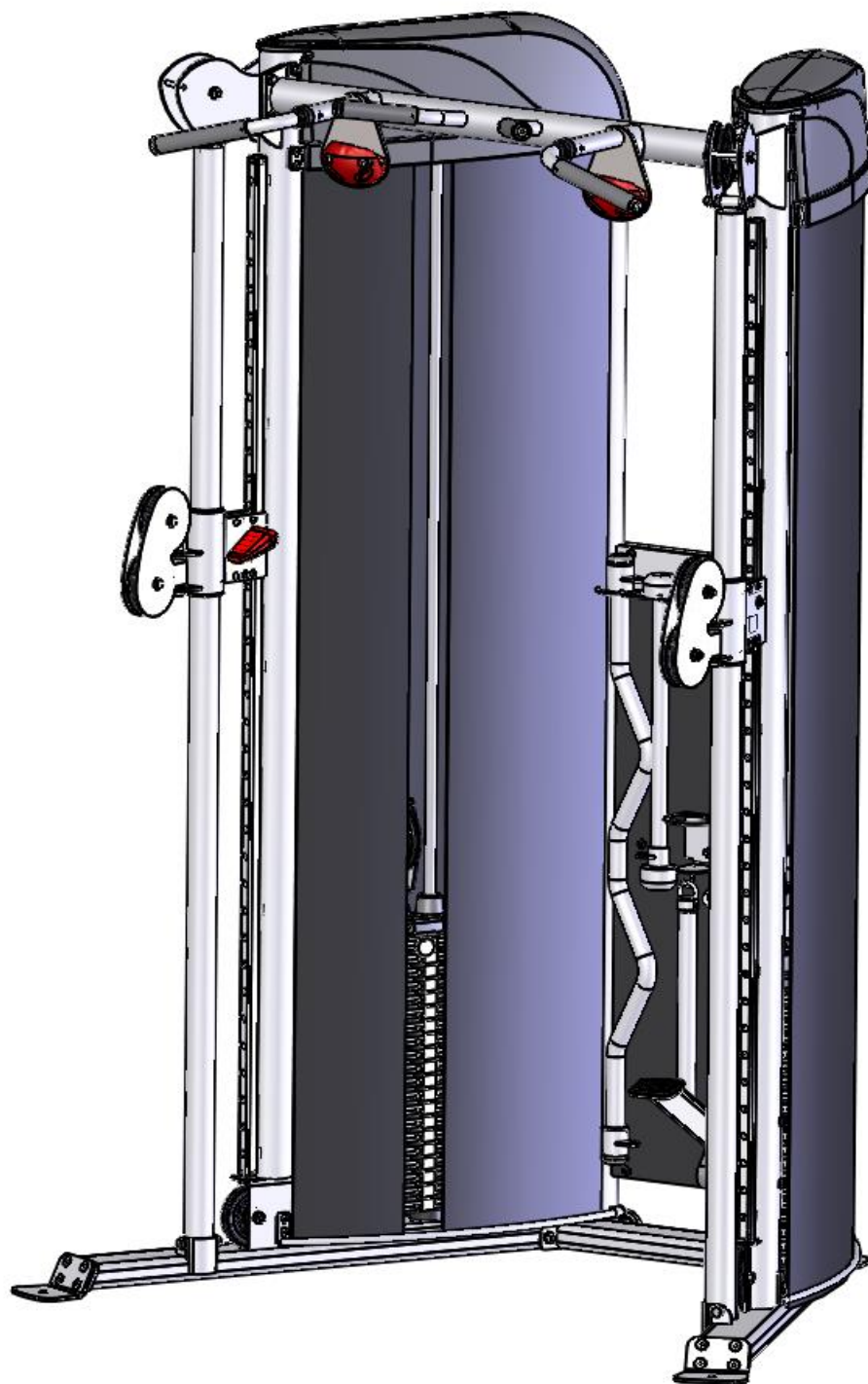

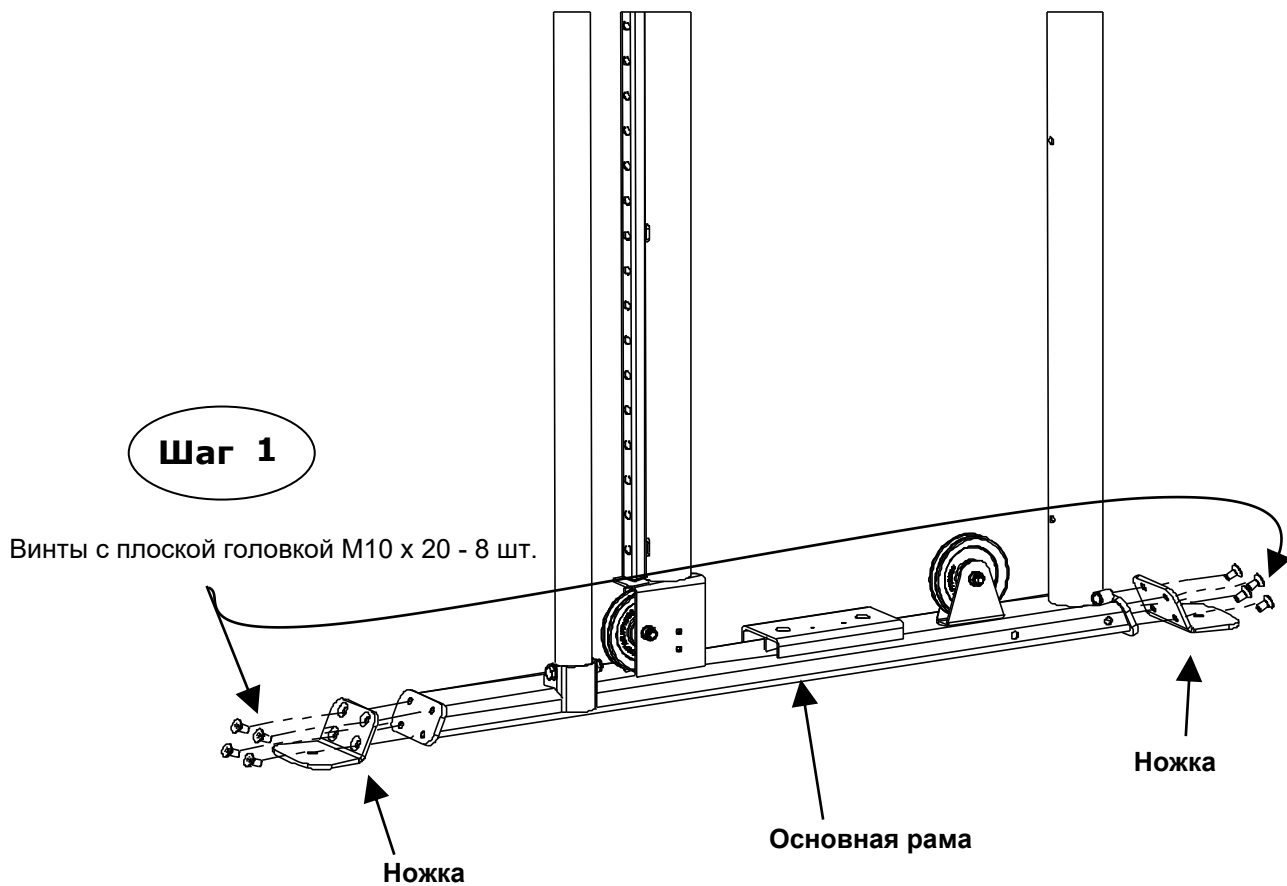

Шаг 1. Прикрепите ножки к основной раме, используя:

Винты с плоской головкой M10 x 20 - 8 шт.

ПРИМЕЧАНИЕ. Теперь затяните все крепежные элементы ключом.

Повторите этот шаг для другой рамы.

ПРИМЕЧАНИЕ. Теперь затяните все крепежные элементы ключом.

Шаг 2

Болты с шестигранной
головкой М10 х 125 - 4 шт.
Плоские шайбы М10 - 8 шт.
Контргайки М10 - 4 шт.

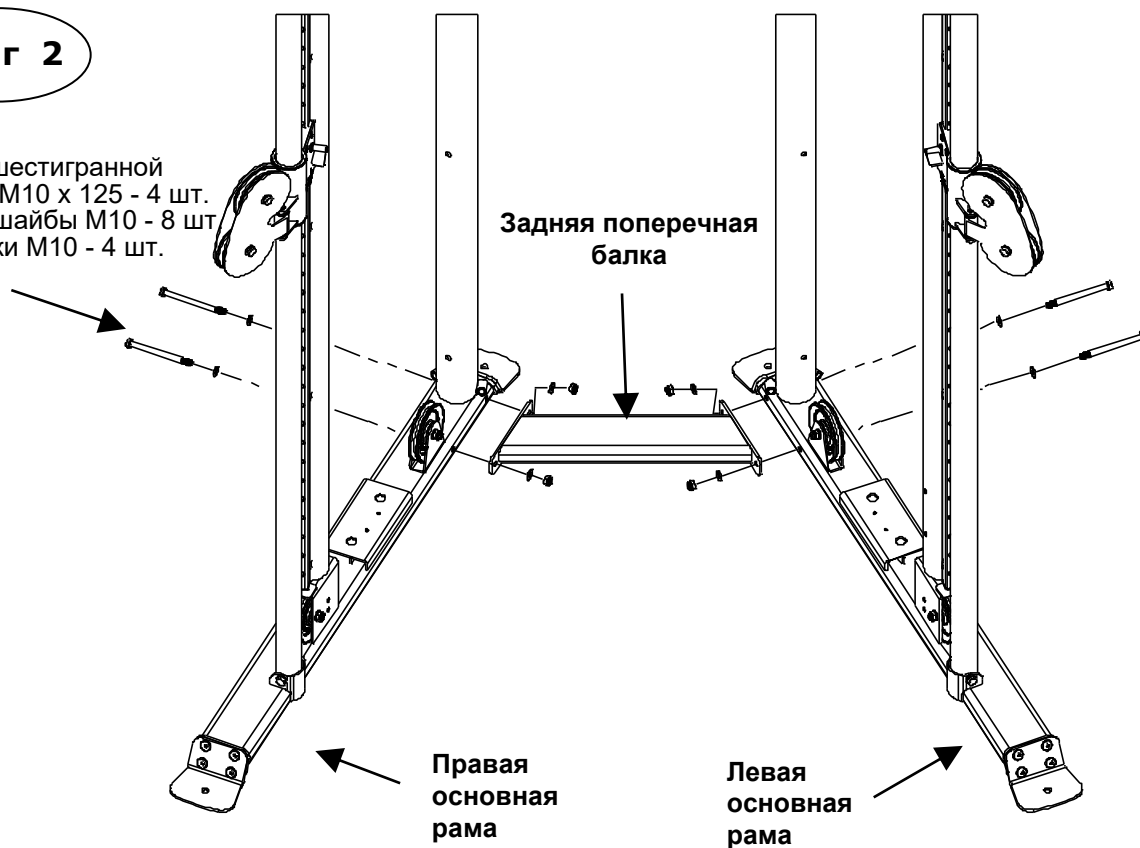

Шаг 2. Прикрепите правую и левую основные рамы к задней поперечной балке, используя:

Болты с шестигранной головкой М10 х 125 - 4 шт.
Плоские шайбы М10 - 8 шт.
Контргайки М10 - 4 шт.

ПРИМЕЧАНИЕ. На данном этапе болты затягивайте вручную.

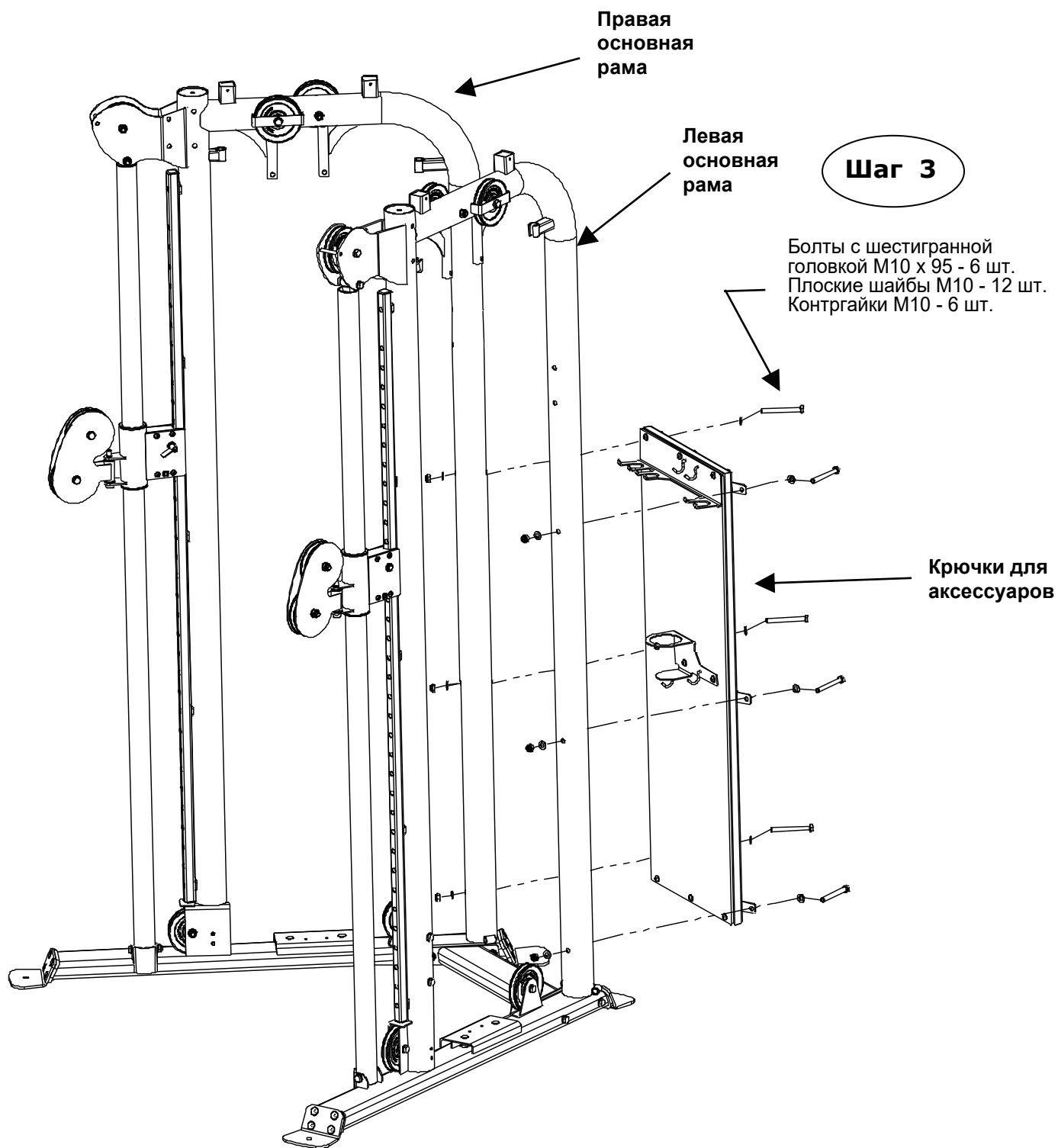

Шаг 3. Прикрепите стойку для аксессуаров к правой и левой основным рамам, используя:

Болты с шестигранной головкой M10 x 95 - 6 шт.
Плоские шайбы M10 - 12 шт.
Контргайки M10 - 6 шт.

ПРИМЕЧАНИЕ. На данном этапе болты затягивайте вручную.

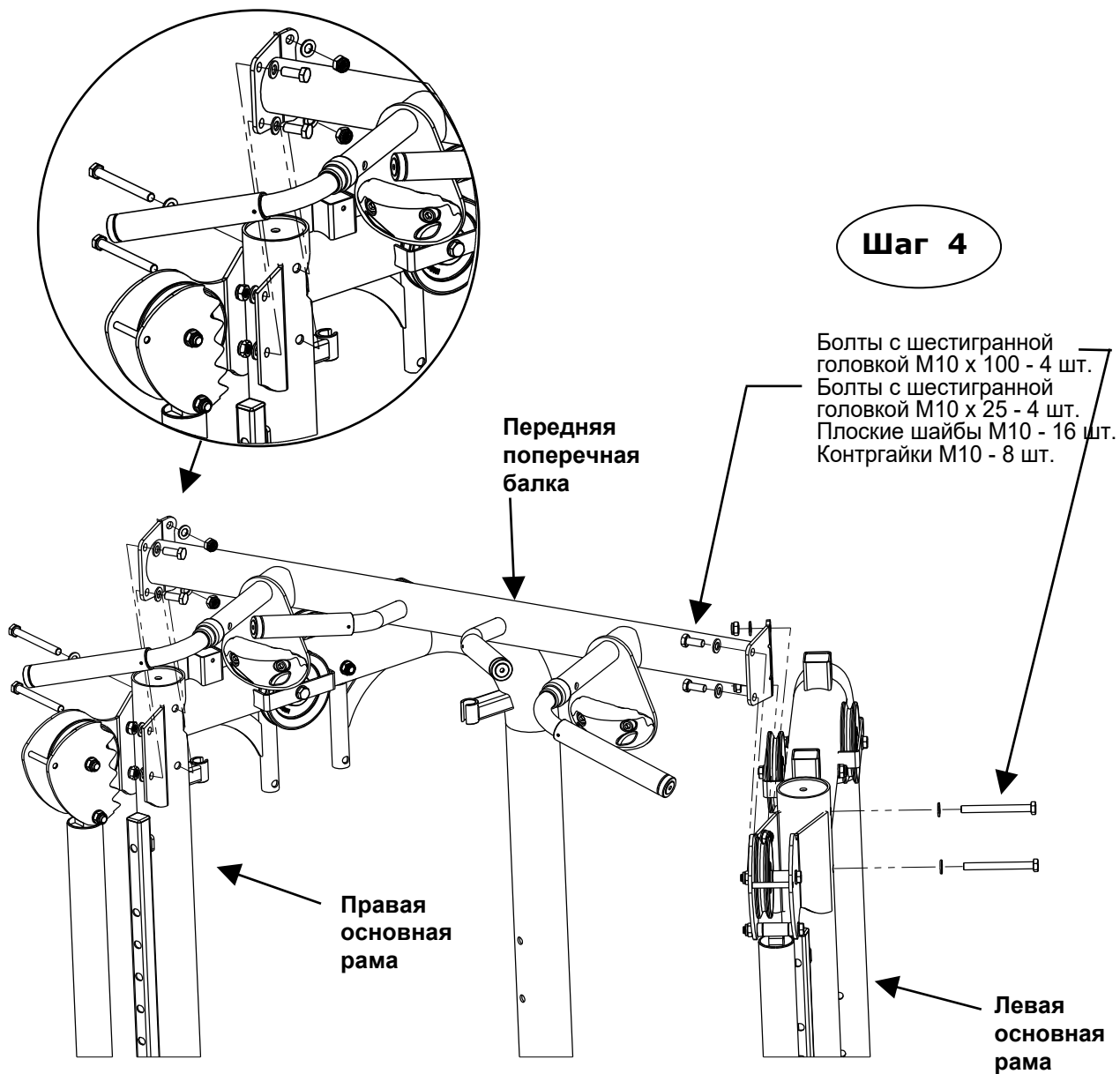

Шаг 3. Прикрепите переднюю поперечную балку к правой и левой основным рамам, используя:

**Болты с шестигранной головкой М10 х 100 - 4 шт.
 Болты с шестигранной головкой М10 х 25 - 4 шт.
 Плоские шайбы М10 - 16 шт.
 Контргайки М10 - 8 шт.**

ПРИМЕЧАНИЕ. Теперь затяните гаечным ключом все крепежные детали из шагов 2, 3 и 4.

Шаг 5

Болты с шестигранной головкой M10 x 45 - 4 шт.
Плоские шайбы M10 - 8 шт.
Контргайки M10 - 4 шт.

Штифт грузоблока

ПРИМЕЧАНИЕ.
Убедитесь, что тросы
расположены
вертикально и на
одной линии с
верхними шкивами.

Регулируемый шкив в сборе

Верхняя плита /
Соединительная деталь
в сборе

Направляющие стержни

Резиновые амортизаторы

Правая
основная
рама

Левая
основная
рама

Снизу есть три ножи.

ПРИКЛЕЙТЕ НАКЛЕЙКИ

В передней части весовой
пластины есть углубление для
наклейки с цифрами.

Шаг 5. Вставьте два направляющих стержня в отверстия нижней перекладины основной рамы. Осторожно наклоните стержни в направлении от тренажера. Наденьте по одному резиновому амортизатору на каждый направляющий стержень. Сверху наденьте двадцать весовых плит. Убедитесь, что углубления на плитах обращены внутрь тренажера. Прикрутите регулируемый шкив к верхней плите. Плотнo затяните контргайку с обратной стороны. Наденьте верхнюю плиту в сборе на направляющие стержни. Вставьте направляющие стержни в трубки в верхней части основной рамы. Закрепите направляющие стержни внутри труб, используя:

Болты с шестигранной головкой M10 x 45 - 2 шт.

Плоские шайбы M10 - 4 шт.

Контргайки M10 - 8 шт.

Повторите процесс установки для другого весового стека.

Шаг 6а

Болты с шестигранной головкой M10 x 75 - 2 шт.
Распорная втулка - 2 шт.

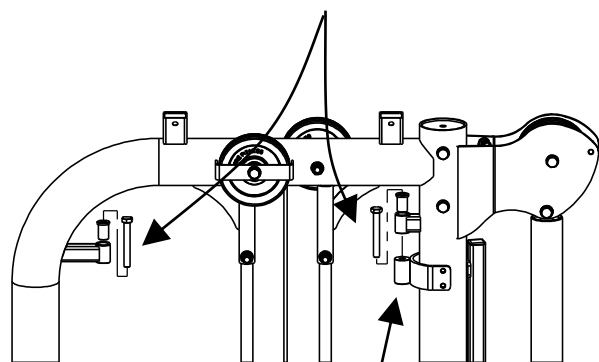

Верхний кронштейн для крепления защитного экрана 2

Шаг 6б

Правая основная рама

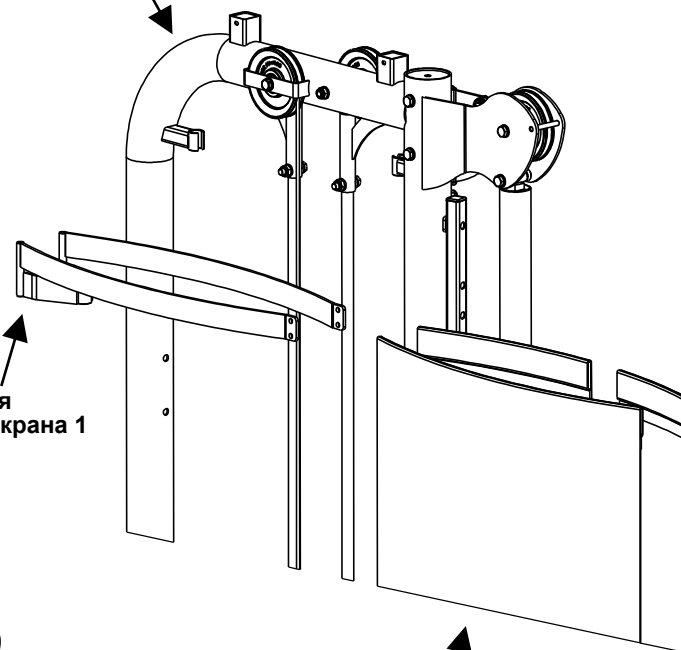

Верхний кронштейн для крепления защитного экрана 1

Широкий, средний и узкий защитные экраны

Шаг 6с

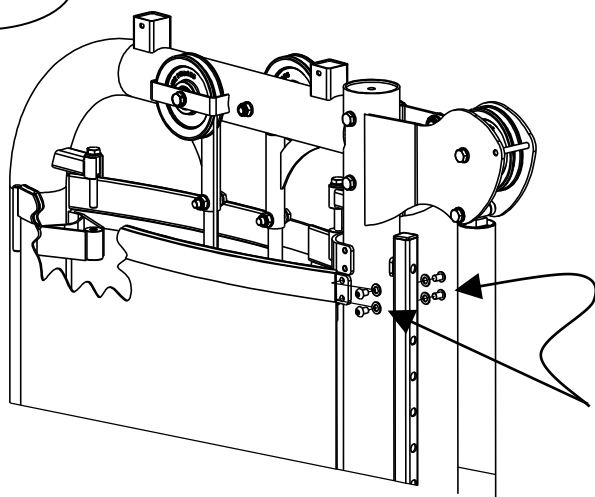

Болты с полукруглой головкой M8 x 12 - 4 шт.
Плоские шайбы M8 - 4 шт.

Шаг 6а. Прикрепите верхний кронштейн 2 к правой основной раме, используя: **болт с шестигранной головкой M10 x 75 - 1 шт.; распорную втулку - 1 шт.** Вверните болт в кронштейн 2 всего на 3~5 полных оборотов. Установите **другой болт с шестигранной головкой M10 x 75 и втулку** в трубку с прорезями, расположенную с другой стороны рамы.

Шаг 6б. Наденьте защитные экраны на верхний кронштейн 1, как показано на рисунке.

Шаг 6с: Расположите кронштейн 1 вместе с защитным экраном вокруг грузоблока. Прикрепите кронштейн 1 к основной раме и верхнему кронштейну 2, используя:
Болт с шестигранной головкой M10 x 75 - 1 шт.
Болты с полукруглой головкой M8 x 12 - 4 шт.
Плоские шайбы M8 - 4 шт.

**Вверните шестигранный болт всего на 3~5 полных оборотов.
Пальцами закрутите болты с полукруглой головкой M8.**

Шаг 6е

Болты с шестигранной головкой М10 х 75 - 2 шт.

Правая
основная
рама

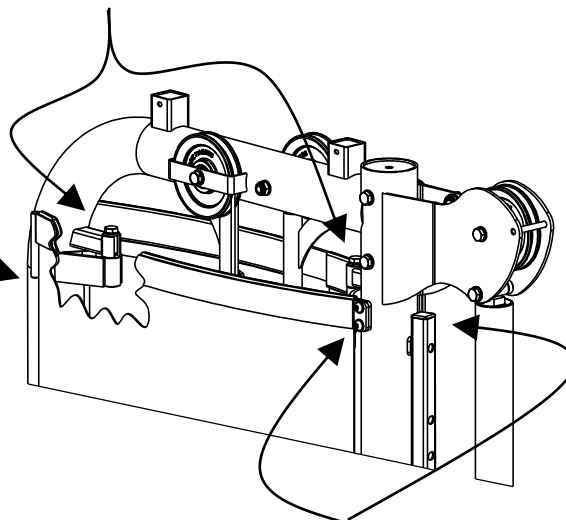

Болты с полукруглой головкой М8 х 12 - 4 шт.
Плоские шайбы М8 - 4 шт.

Шаг 6д

Широкий, средний
и узкий защитные
экраны

Пропустите
этот конец
нижнего
кронштейна
через петлю в
защитном
экране и
трубку в
задней части
основания.

Передняя стойка

Левый нижний
кронштейн для
крепления
защитного
экрана

Правый нижний
кронштейн для
крепления
защитного
экрана

Болты с полукруглой головкой М8 х 12 - 4 шт.
Плоские шайбы М8 - 4 шт.

Шаг 6д: Вставьте нижние кронштейны в отверстия в нижней части экранов, как показано на рисунке. Вставьте концы нижних кронштейнов в трубку в задней части основания. Прикрепите передние пластины нижних кронштейнов к передней стойке, используя:

**Болты с полукруглой головкой М8 х 12 - 4 шт.
Плоские шайбы М8 - 4 шт.**

Шаг 6е: Затяните болты с полукруглой головкой, соединяющие верхние кронштейны 1 и 2. Зафиксируйте защитный экран с помощью двух болта с шестигранной головкой М10 х 75. Поверните один болт примерно на 2 полных оборота, затем поверните другой болт таким же образом. Поочередно затягивайте каждый болт до тех пор, пока экран не станет плотным.

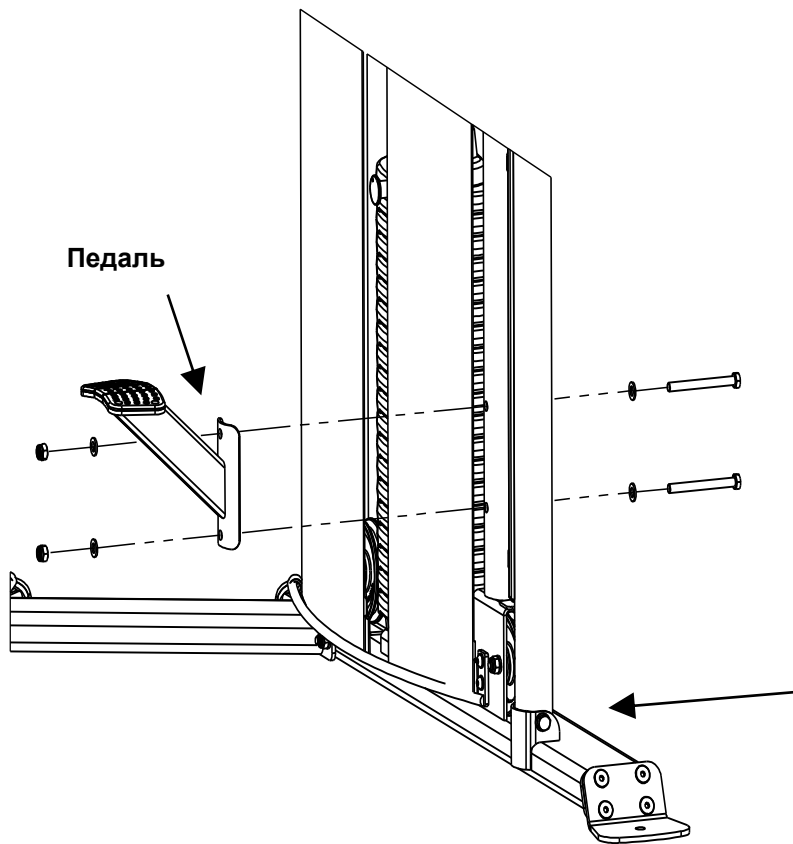

Шаг 7

Болты с шестигранной головкой M10 x 95 - 2 шт.
Плоские шайбы M10 - 4 шт.
Контргайки M10 - 2 шт.

Левая основная рама в сборе

Шаг 8

Правый слайдер в сборе

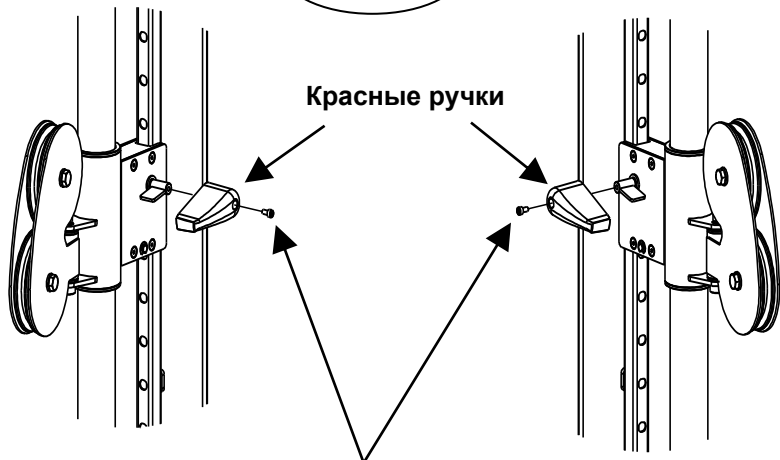

Левый слайдер в сборе

Болты с цилиндрической головкой M8 x 8 - 2 шт.

Шаг 7: Прикрепите педаль в сборе к передней трубе левой основной рамы, используя:

Болты с шестигранной головкой M10 x 95 - 2 шт.
Плоские шайбы M10 - 4 шт.
Контргайки M10 - 2 шт.

Шаг 8. Прикрепите две красные ручки к слайдерам, используя:

Болты с цилиндрической головкой M5 x 8 - 2 шт.

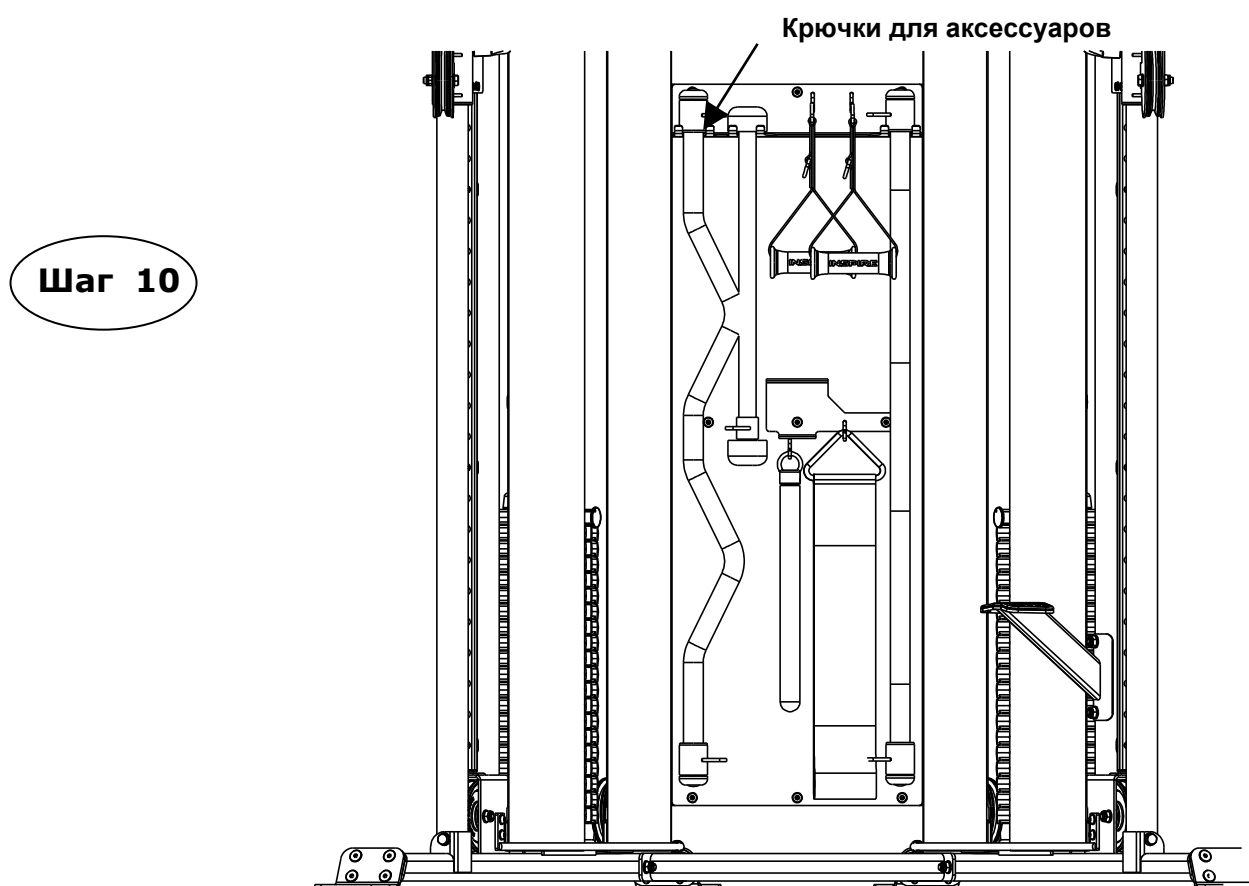
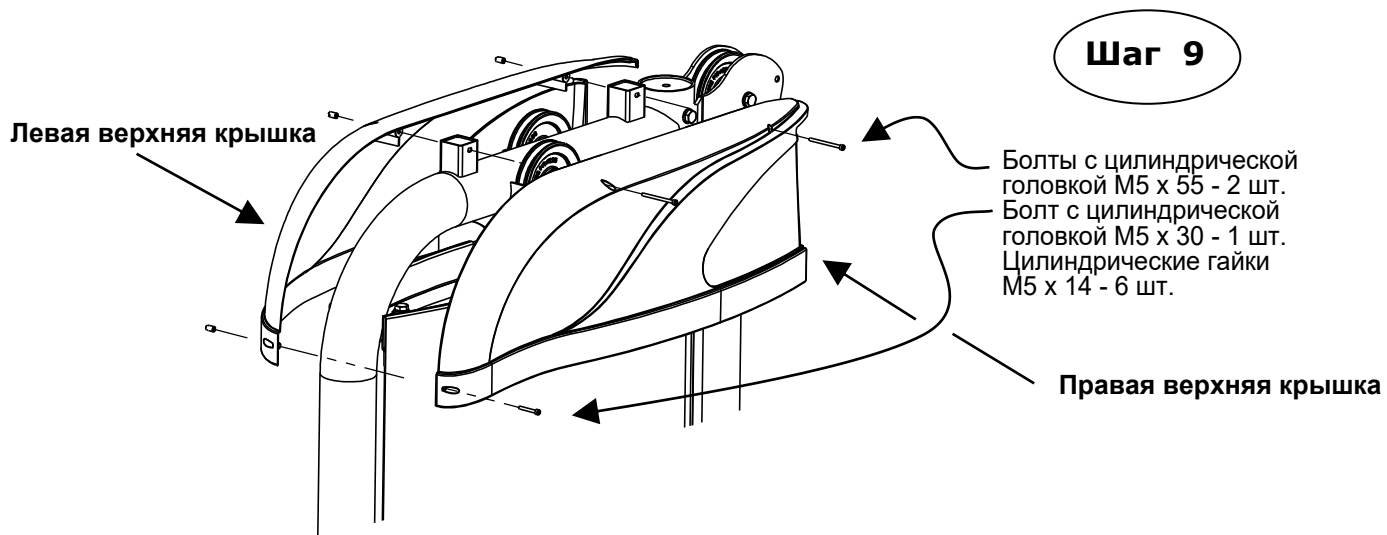

Шаг 9. Выровняйте две половинки верхней крышки и прикрепите их к основной раме, используя:

Болты с цилиндрической головкой М5 x 55 - 2 шт.
Болт с цилиндрической головкой М5 x 30 - 1 шт.
Цилиндрические гайки М5 x 14 - 3 шт.

Повторите шаг 9 для другой верхней крышки.

Шаг 10. Расположите аксессуары на стойке для аксессуаров соответственно указаниям на них.

НАКЛЕЙКИ

NOTICE				
MAINTENANCE SCHEDULE	DAILY	WEEKLY	MONTHLY	YEARLY
Inspect; Links, Pull Pins, Snap Locks, Swivels, Weight Stack Pins	X			
Clean; Upholstery	X			
Inspect; Cables and their fittings	X			
Inspect taughtness of all shrouds	X			
Inspect; Accessory Bars and Handles		X		
Inspect; All Decals		X		
Inspect; All nuts and Bolts Tighten if Needed.		X		
Inspect; Anti-Skid Surfaces		X		
Clean & Lubricate; Guide Rods with a Teflon(PTFE) based lubricant (Superlube)		X		
Lubricate; Seat Sleeves and all plastic slides		X		
Clean & Wax; All Glossy Finishes			X	
Replace; Cables, Belts and Connectin Part.				X

INSPIRE™
 BY HEALTH IN MOTION LLC
 877-738-1729
www.inspirefitness.net
 Serial # 4-05-05-00001

This product covered by one or more of the following US Patents and others pending: 5,330,405; 5,944,641; 5,961,427; 7,645,217; 7,722,513; 7,837,600; 7,905,818; 8,096,929; 8,870,718.

⚠ WARNING

USE ONLY GENUINE INSPIRE REPLACEMENT PARTS. FAILURE TO DO SO WILL VOID WARRANTY AND COULD RESULT IN SERIOUS INJURY. THERE IS A RISK ASSUMED BY INDIVIDUALS WHO USE THIS TYPE OF EQUIPMENT. TO MINIMIZE THE RISK, ALWAYS FOLLOW THESE RULES.

1. READ & UNDERSTAND ALL ENCLOSED INSTRUCTIONS BEFORE USING THIS EQUIPMENT.
2. INSPECT EQUIPMENT BEFORE EACH USE. Replace parts that show any wear or damage. If in doubt about a certain part, DO NOT use the equipment until the part is replaced. Failure to replace worn or damaged parts may result in injury.
3. FOLLOW MAINTENANCE SCHEDULE on the "NOTICE" sticker
4. CONSULT YOUR PHYSICIAN BEFORE STARTING ANY EXERCISE PROGRAM. Warm up properly before exercising. Stop exercising if you feel faint or dizzy.
5. TO PREVENT THE POSSIBILITY OF SERIOUS INJURY, KEEP CLEAR OF ALL MOVING PARTS. DO NOT ATTEMPT TO FREE ANY JAMMED PART BY YOURSELF. Obtain assistance in order to avoid possible injury.
6. Take your time and do not rush exercise. Practice proper breathing, NEVER hold your breath.
7. CHILDREN SHOULD NOT BE ALLOWED TO USE THIS EQUIPMENT. To avoid possible injury, children should be kept at a safe distance when this equipment is in use. Teenagers should not use this equipment without adult supervision.
8. CALL YOUR AUTHORIZED INSPIRE DISTRIBUTOR if you have any questions on the proper use or maintenance of this equipment.

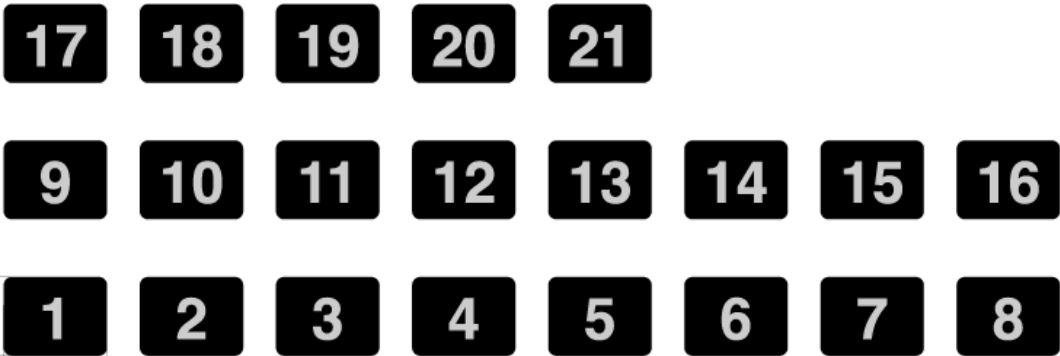

ВНИМАНИЕ

Этот тренажер не предназначен для коммерческого использования.

В ДОМАШНИХ УСЛОВИЯХ	Раз в неделю	Раз в 3 месяца	Раз в год	Раз в 2 года
Проверка: соединительных деталей, шплинтов, карабинных крючков, шарнирных соединений, штифтов	X			
Чистка: обивки	X			
Проверка: тросов и их креплений	X			
Проверка: прочности всех кожухов	X			
Проверка: перекладины и рукояток		X		
Проверка: всех наклеек		X		
Проверка: всех гаек и болтов. Затяните, если необходимо		X		
Проверка: противоскользящих поверхностей		X		
Чистка и смазка: направляющих стержней с помощью смазки (Superlube) на основе фторопласта		X		
Смазка: втулок сиденья и всех пластиковых направляющих		X		
Чистка и полировка: всех гляцевых поверхностей			X	
Замена: тросов, ремней и соединительных деталей				X

INSPIRE™

BY HEALTH IN MOTION LLC

877-738-1729

www.inspirefitness.net

Serial # 4-05-05-00001

Эта продукция защищена одним или несколькими из следующих патентов США и другими, ожидающими рассмотрения: 5,330,405; 5,944,641; 5,961,427; 7,645,217; 7,722,513; 7,837,600; 7,905,818; 8,096,929; **8,870,718.**

ВНИМАНИЕ!

ИСПОЛЬЗУЙТЕ ТОЛЬКО ОРИГИНАЛЬНЫЕ ЗАПАСНЫЕ ЧАСТИ INSPIRE. НЕВЫПОЛНЕНИЕ ЭТОГО ТРЕБОВАНИЯ ПРИВЕДЕТ К АНУЛИРОВАНИЮ ГАРАНТИИ И МОЖЕТ ПРИВЕСТИ К СЕРЬЕЗНЫМ ТРАВМАМ. СУЩЕСТВУЕТ РИСК, КОТОРЫЙ ПРИНИМАЮТ НА СЕБЯ ЛИЦА, ИСПОЛЬЗУЮЩИЕ ЭТОТ ТИП ОБОРУДОВАНИЯ. ЧТОБЫ СВЕСТИ РИСК К МИНИМУМУ, ВСЕГДА СЛЕДУЙТЕ ЭТИМ ПРАВИЛАМ.

1. ПЕРЕД ИСПОЛЬЗОВАНИЕМ ДАННОГО ОБОРУДОВАНИЯ ОЗНАКОЬТЕСЬ СО ВСЕМИ ПРИЛАГАЕМОМИ ИНСТРУКЦИЯМИ.

2. ПРОВЕРЯЙТЕ ОБОРУДОВАНИЕ ПЕРЕД КАЖДЫМ ИСПОЛЬЗОВАНИЕМ. Замените деталь, которая имеет признаки износа или повреждения. Если вы сомневаетесь в какой-либо детали, НЕ используйте оборудование до тех пор, пока деталь не будет заменена. В противном случае это может привести к травмам.

3. СЛЕДУЙТЕ ГРАФИКУ ТЕХНИЧЕСКОГО ОБСЛУЖИВАНИЯ на наклейке с надписью "ВНИМАНИЕ".

4. ПРОКОНСУЛЬТИРУЙТЕСЬ СО СВОИМ ВРАЧОМ ПЕРЕД НАЧАЛОМ ЛЮБОЙ ПРОГРАММЫ ТРЕНИРОВОК. Хорошенько разминитесь перед тренировкой. Прекратите тренировку, если почувствуете слабость или головокружение.

5. ЧТОБЫ ПРЕДОТВРАТИТЬ СЕРЬЕЗНЫЕ ТРАВМЫ, ДЕРЖИТЕСЬ ПОДАЛЬШЕ ОТ ДВИЖУЩИХСЯ ДЕТАЛЕЙ ТРЕНАЖЕРА. НЕ ПЫТАЙТЕСЬ САМОСТОЯТЕЛЬНО ОСВОБОДИТЬ КАКУЮ-ЛИБО ЗАСТРЯВШУЮ ДЕТАЛЬ. Обратитесь за помощью, чтобы избежать возможных травм.

6. Не торопитесь при выполнении упражнений. Дышите правильно, НИКОГДА не задерживайте дыхание.

7. ДЕТАМ ЗАПРЕЩЕНО ПОЛЬЗОВАТЬСЯ ДАННЫМ ОБОРУДОВАНИЕМ. Во избежание возможных травм детей следует держать на безопасном расстоянии во время использования тренажера. Подростки могут пользоваться оборудованием под присмотром взрослых.

8. СВЯЖИТЕСЬ С СВОИМ ОФИЦИАЛЬНЫМ ДИСТРИБЬЮТОРОМ INSPIRE, если у Вас возникнут какие-либо вопросы по правильному использованию или обслуживанию оборудования.

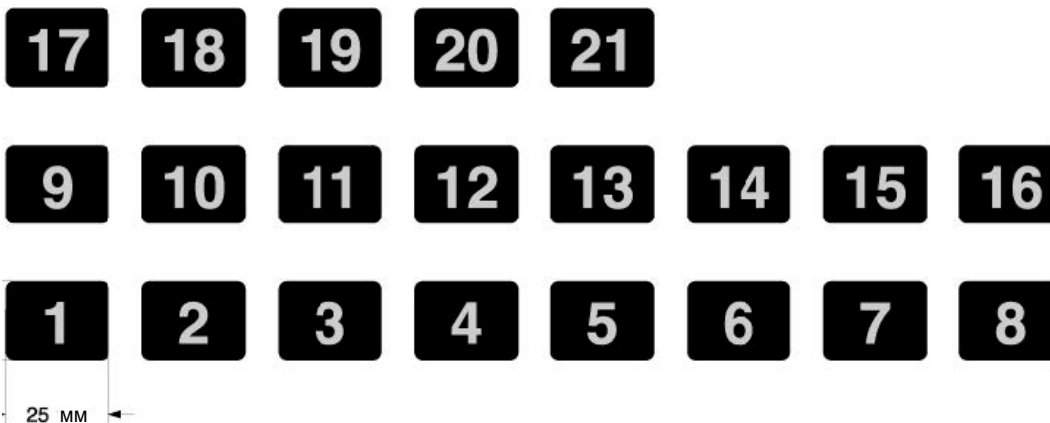

РАСПОЛОЖЕНИЕ НАКЛЕЕК

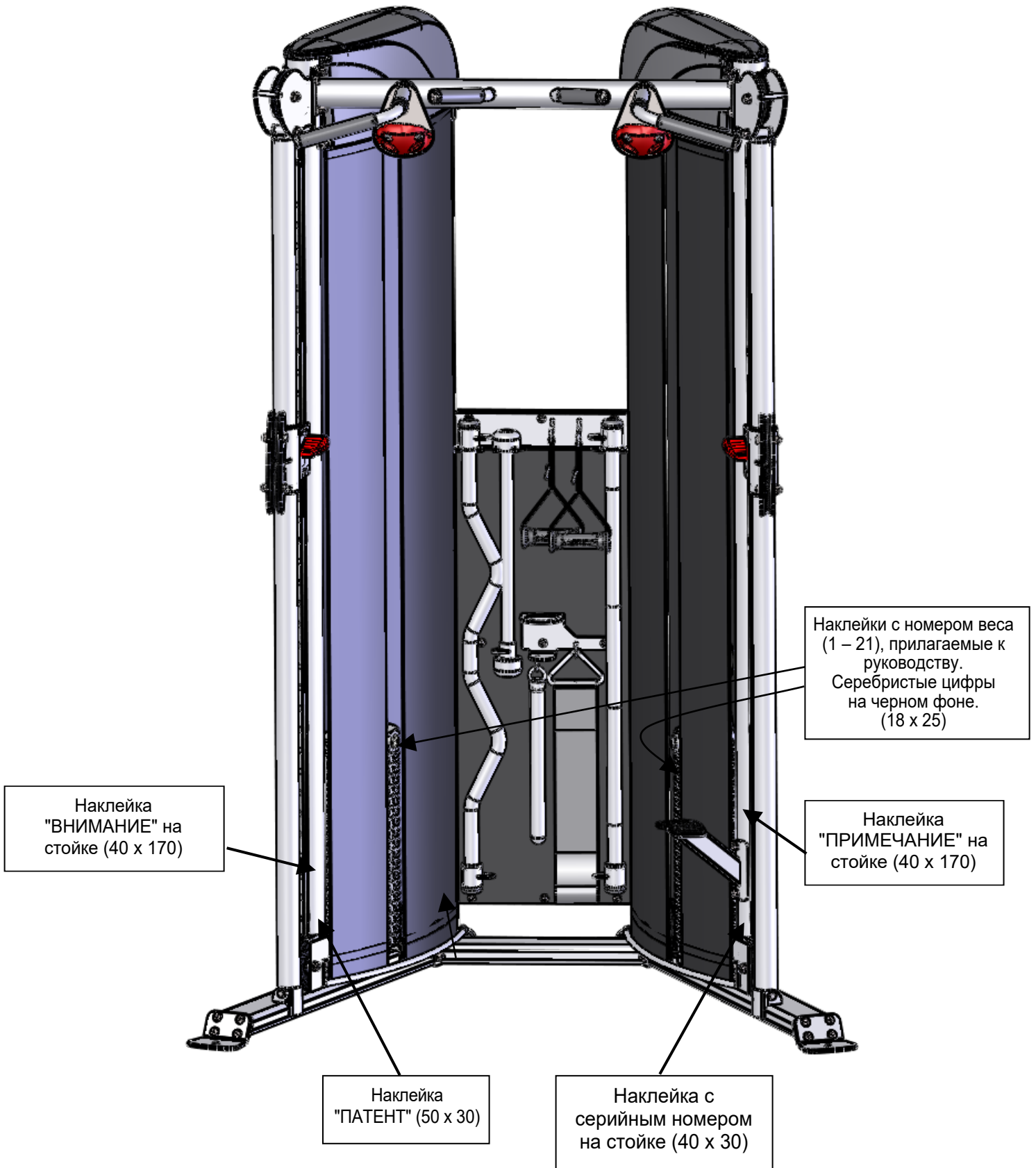

ДОПОЛНИТЕЛЬНЫЕ АКСЕССУАРЫ

- Вращающийся прямой гриф
- Вращающийся изогнутый гриф EZ
- Спортивная рукоять
- Веревка для упражнений
- D-образные ручки (2)
- Ремень для подтягиваний

Советы

ПРОКОНСУЛЬТИРУЙТЕСЬ С ВРАЧОМ ПЕРЕД НАЧАЛОМ ЛЮБОЙ ПРОГРАММЫ ТРЕНИРОВОК

- **Всегда разминайтесь** перед началом силовых тренировок. Это помогает мышцам согреться и предотвращает травмы. Разминка может состоять из кардиоупражнений или облегченных силовых упражнений с низким весом.
- Контролируйте вес. Всегда работайте с таким весом, с которым Вы можете выполнить упражнение с полным диапазоном движения. Упражнения рекомендуется выполнять медленно и равномерно.
- Дышите. Не задерживайте дыхание во время выполнения упражнений. Задержка дыхания создает внутреннее давление, которое увеличивает вероятность разрыва кровеносных сосудов, а также грыжи.
- Сидите прямо. Обращайте внимание на свою осанку и держитесь прямо. Задействуйте мышцы пресса в каждом движении, чтобы сохранить равновесие и защитить позвоночник.

ОБЩАЯ ИНФОРМАЦИЯ ПО ЭКСПЛУАТАЦИИ

- Периодически проверяйте тросы на наличие разрывов, трещин или износа. Кроме того, на тросе не должно быть выпуклых или плоских участков.
- При первых признаках повреждения или износа немедленно замените трос.
- Никогда не пользуйтесь оборудованием с поврежденными или изношенными тросами.
- Тросы естественным образом растягиваются с течением времени, поэтому периодически проверяйте, не провисают ли они, и регулируйте их натяжение по мере необходимости.
- Регулярно проверяйте изделие на ослабление крепежных деталей.
- Не пользуйтесь и не храните оборудование на улице.
- Проверьте защелкивающиеся звенья, шарниры, ручки и штифт на предмет износа или повреждения. При наличии износа или повреждений немедленно замените.
- Найдите все предупреждающие надписи на тренажере и ознакомьтесь с ними.
- Поврежденную или изношенную обивку заменяйте немедленно.
- Периодически протирайте направляющие стержни сухой тканью и повторно наносите тонкий слой смазки на основе тефлона.

ГРАФИК ОБСЛУЖИВАНИЯ

ПРОЦЕДУРА	КОММЕРЧЕСКОЕ/ ЛЕГКОЕ КОММЕРЧ. ИСПОЛЬЗОВАНИЕ	В ДОМАШНИХ УСЛОВИЯХ	ДАТА ПРОЦЕДУРЫ				
Проверка: соединительных деталей, шплинтов, карабинных крючков, шарнирных соединений, штифтов	КАЖДЫЙ ДЕНЬ	ЕЖЕНЕДЕЛЬНО					
Чистка: обивки	КАЖДЫЙ ДЕНЬ	ЕЖЕНЕДЕЛЬНО					
Проверка: тросов и их муфт на предмет износа	КАЖДЫЙ ДЕНЬ	ЕЖЕНЕДЕЛЬНО					
Проверка: прочности всех кожухов	КАЖДЫЙ ДЕНЬ	ЕЖЕНЕДЕЛЬНО					
Проверка: перекладин и рукояток	ЕЖЕНЕДЕЛЬНО	РАЗ В 3 МЕСЯЦА					
Проверка: всех наклеек	ЕЖЕНЕДЕЛЬНО	РАЗ В 3 МЕСЯЦА					
Проверка: всех гаек и болтов Затяните, если необходимо.	ЕЖЕНЕДЕЛЬНО	РАЗ В 3 МЕСЯЦА					
Проверка: противоскользящи х поверхностей	ЕЖЕНЕДЕЛЬНО	РАЗ В 3 МЕСЯЦА					
Чистка и смазка: направляющих стержней с помощью смазки (Superlube) на основе фторопласта.	ЕЖЕНЕДЕЛЬНО	РАЗ В 3 МЕСЯЦА					
Смазка: втулок сиденья, всех пластиковых направляющих и линейных подшипников	ЕЖЕНЕДЕЛЬНО	РАЗ В 3 МЕСЯЦА					
Чистка и полировка: всех глянцевых поверхностей	ОДИН РАЗ В ПОЛГОДА	ЕЖЕГОДНО					
Замена: тросов, ремней и соединительных деталей	ЕЖЕГОДНО	РАЗ В 2 ГОДА					

INSPIRE

Гарантия.

Гарантия предоставляется на оборудование Inspire Strength, произведенное или поставляемое Health In Motion LLC.

ДОМАШНЕЕ ИСПОЛЬЗОВАНИЕ:

НА РАМУ - ОГРАНИЧЕННАЯ НА ВСЬ СРОК ЭКСПЛУАТАЦИИ

Включает в себя раму и сварные швы

НА ДЕТАЛИ - ОГРАНИЧЕННАЯ НА ВСЬ СРОК ЭКСПЛУАТАЦИИ

Включает в себя обивку, фурнитуру и пр.

НА ДВИЖУЩИЕСЯ ДЕТАЛИ - ОГРАНИЧЕННАЯ НА ВСЬ СРОК ЭКСПЛУАТАЦИИ

Включает в себя шкивы, тросы и пр.

ЛЕГКОЕ КОММЕРЧЕСКОЕ ИСПОЛЬЗОВАНИЕ:

НА РАМУ - ОГРАНИЧЕННАЯ НА ВСЬ СРОК ЭКСПЛУАТАЦИИ

Включает в себя раму и сварные швы

НА ДЕТАЛИ - 10 ЛЕТ:

Включает в себя обивку, фурнитуру и пр.

НА ДВИЖУЩИЕСЯ ДЕТАЛИ - 1 ГОД:

Включает в себя шкивы, тросы и пр.

КОММЕРЧЕСКОЕ ИСПОЛЬЗОВАНИЕ:

НА РАМУ - ОГРАНИЧЕННАЯ НА ВСЬ СРОК ЭКСПЛУАТАЦИИ

Включает в себя раму и сварные швы

НА ДЕТАЛИ - 1 ГОД:

Включает в себя обивку, тросы, фурнитуру и т.д.

НА ДВИЖУЩИЕСЯ ДЕТАЛИ - 5 ЛЕТ:

Включает в себя шкивы, подшипники и пр.

ПОЖАЛУЙСТА, ОБРАТИТЕ ВНИМАНИЕ, ЧТО НЕ ВСЯ ПРОДУКЦИЯ INSPIRE ПРЕДНАЗНАЧЕНА ДЛЯ ЛЕГКОГО КОММЕРЧЕСКОГО ИЛИ КОММЕРЧЕСКОГО ИСПОЛЬЗОВАНИЯ

Обратитесь к руководству пользователя или проконсультируйтесь продавцом, чтобы понять, предназначен ли данный тренажер для домашнего и легкого коммерческого использования. Использование некоммерческого оборудования в коммерческих условиях может привести к серьезным травмам или смерти!

Health In Motion гарантирует, что продукция, которую Вы приобрели у нас или поставщиков и дилеров Health In Motion для коммерческого, легкого коммерческого, персонального, семейного и бытового применения, не будет иметь дефектов с точки зрения качества материала и изготовления на протяжении всего периода гарантии при надлежащем использовании. Ваш товарный чек, на котором указана дата покупки Продукта, это Ваше доказательство даты покупки. Данная гарантия доступна только первоначальному покупателю. Без права передачи кому-либо в дальнейшем при покупке оборудования у Вас. Гарантия не действует на рисунки и покрытие. Данная гарантия ВСТУПАЕТ В ДЕЙСТВИЕ ТОЛЬКО если Продукт собран/установлен согласно инструкции/руководству, которые включены в комплект.

Замена и ремонт деталей.

На протяжении всего периода гарантии Health In Motion будет осуществлять ремонт или замену оборудования, если у него имеются дефекты, он неправильно функционирует или не соответствует гарантии при легком коммерческом, персональном, семейном или бытовом применении. По нашему усмотрению, бракованные детали могут быть заменены на исправные детали, бывшие в употреблении, по рабочим характеристикам соответствующие новым деталям, либо на новые. Все детали и оборудование, полученные в результате обмена по гарантии, становятся собственностью Health In Motion. Health In Motion оставляет за собой право менять фирму-изготовителя и/или комплект деталей, которые покрывает действующая гарантия.

Процедура обслуживания.

Чтобы получить детали по гарантии, Вы должны вернуть бракованные детали Health In Motion или дилерам/поставщикам Health In Motion в оригинальной упаковке (либо аналогичной). Вы должны предварительно оплатить расходы по перевозке, налоги и другие взносы, связанным с транспортировкой Продукта. Помимо этого, Вы берете на себя ответственность за страхование отправляемого и получаемого Продукта. Вы должны знать, что существует риск получения убытков во время транспортировки. Вы должны предоставить нам документ, подтверждающий покупку (включающий дату покупки, модель и серийный номер оборудования). При обнаружении любых признаков изменения, исправления и подделки подтверждающих документов гарантия не действительна. Зарегистрируйте свою гарантию на сайте www.inspirefitness.com

Условия гарантии и исключения.

Гарантия распространяется только на продукцию, купленную у Health In Motion LLC или официальных дилеров Health In Motion. Данная гарантия не распространяется на продукцию, которая была повреждена или оказалась бракованной: (a) в результате случайного повреждения, неправильного использования или использования не по назначению; (b) использованием неоригинальных деталей или деталей, купленных не у Health In Motion или их официальных представителей; (c) в результате модификации продукции; (d) в результате обслуживания в других сервисных центрах, которые не осуществляют гарантийное обслуживание и не относятся к Health In Motion; (e) в результате неправильного ухода (следуйте графику обслуживания, который указан в руководстве). Если продукция, которую покрывает гарантия не соответствует требованиям, будет произведена оценка стоимости ремонта, и ремонт будет осуществлен по Вашему запросу после получения оплаты в соответствии с квитанцией Health In Motion или другим приемлемым соглашением об оплате.

Условия предоставления

HEALTH IN MOTION НЕ ДАЕТ НИКАКИХ ДРУГИХ ГАРАНТИЙ, КРОМЕ ИЗЛОЖЕННЫХ В НАСТОЯЩЕЙ ГАРАНТИИ; КАК В ПРЯМОЙ, ТАК И В КОСВЕННОЙ ФОРМЕ, ВКЛЮЧАЯ ЛЮБЫЕ ПОДРАЗУМЕВАЕМЫЕ ГАРАНТИИ ТОВАРОПРИГОДНОСТИ И ПРИГОДНОСТИ ДЛЯ ОПРЕДЕЛЕННОЙ ЦЕЛИ. HEALTH IN MOTION, LLC. ОТКАЗЫВАЕТСЯ ОТ ВСЕХ ГАРАНТИЙНЫХ ОБЯЗАТЕЛЬСТВ, НЕ УКАЗАННЫХ В ДАННОЙ ГАРАНТИИ. ЛЮБЫЕ ПОДРАЗУМЕВАЕМЫЕ ГАРАНТИИ, КОТОРЫЕ ЗАФИКСИРОВАНЫ ЗАКОНОМ, ОГРАНИЧЕНЫ УСЛОВИЯМИ ДАННОЙ ГАРАНТИИ. НИ HEALTH IN MOTION, НИ ОФИЦИАЛЬНЫЕ ПРЕДСТАВИТЕЛИ НЕ НЕСУТ ОТВЕТСТВЕННОСТЬ ЗА НЕПРЕДНАМЕРЕННЫЙ ИЛИ ПРЯМОЙ УЩЕРБ. HEALTH IN MOTION НЕ НЕСЕТ ОТВЕТСТВЕННОСТЬ ЗА РЕМОНТ ИЛИ ЗАМЕНУ ЛЮБЫХ ДЕТАЛЕЙ, КОТОРЫЕ БЫЛИ ИСПОЛЬЗОВАНЫ ПОСЛЕ ДАТЫ ЗАМЕНЫ ИХ НА АЛЬТЕРНАТИВНЫЕ, ПОСЛЕ ПРИЗНАНИЯ ДЕТАЛЕЙ НЕПРИГОДНЫМИ, ПОСЛЕ ПРЯМОГО ПОВРЕЖДЕНИЯ, НЕПРАВИЛЬНОЙ ЭКСПЛУАТАЦИИ, ЕСТЕСТВЕННОГО ИЗНОСА, АВАРИИ, ПОВРЕЖДЕНИЯ ПРИ ТРАНСПОРТИРОВКЕ ИЛИ УСТАНОВКЕ, ПОСЛЕ ПОЖАРА, НАВОДНЕНИЯ ИЛИ ЛЮБОГО ДРУГОГО СТИХИЙНОГО БЕДСТВИЯ. НЕКОТОРЫЕ ШТАТЫ НЕ ДОПУСКАЮТ ВРЕМЕННЫХ ОГРАНИЧЕНИЙ ОБЯЗАТЕЛЬНОЙ ГАРАНТИИ ИЛИ ИСКЛЮЧЕНИЙ В СВЯЗИ С СТИХИЙНЫМИ БЕДСТВИЯМИ ИЛИ НЕПРЯМЫМ ПОВРЕЖДЕНИЕМ. ТАКИМ

ОБРАЗОМ, ВЫШЕУКАЗАННЫЕ ОГРАНИЧЕНИЯ ИЛИ ИСКЛЮЧЕНИЯ МОГУТ НЕ ПРИМЕНЯТЬСЯ К ВАМ. Данная гарантия дает Вам определенные юридические права, Вы также можете обладать правами, которые варьируются в различных Штатах. Это единственная прямая гарантия, применимая к продуктам Health In Motion Inspire. Health In Motion не допускает и не разрешает кому-либо принимать на себя иную прямую гарантию.